

新歌公司 产品介绍



SINGER VALVE

Result-Based Solutions. Globally.™

来自加拿大的绿色科技

我们的公司

自1957年在加拿大成立以来，Singer新歌公司一直致力于为全球的水系统用户，设计并生产各种类型的控制阀门和提供系统解决方案。我们的产品已被广泛地应用于全球各大洲各个国家的水系统中。无论是东南亚的压力管理节水系统还是沙特阿拉伯的供水管网或者美国的城市供水系统中，都能看到Singer新歌公司的水资源管理设备，我们向全球的政府、城市、商业公司、工业、能源等各行各业的用户提供我们最优秀、最先进的水资源管理解决方案。基于Singer新歌公司每个员工不懈的努力，我们对产品、质量和服务不仅仅是一种承诺，更是一种使命。

Singer新歌公司的很多创新专利产品及技术源于我们对水资源管理的丰富经验和勇于接受挑战的精神。您所解决难题，就是我们探索和钻研的方向。我们工程师和专家将不断努力，直到我们找到解决的方法。

1

我们的质量

因为我们对卓越质量的不断追求，我们所设计、制造和测试的每个产品都力求完美。我们的技术团队融合了电气、仪表、控制及水利行业的专家，为客户提供从产品到方案到服务的整体解决方案。在Singer新歌公司，我们相信，没有最好，只有更好。

在我们的行业，
可靠是我们的立身之本。



减压阀

MCP-TP (互动式触摸屏)
带 420-DC 全自动导阀

我们的创新

- 抗气蚀解决方案- 抗气蚀罩的首创者
- 行业内带压力流量补偿功能的智能型调压阀的首创者及首个专利获得者 (PFC)
- 事故安全型减压阀的先驱 - 内置式完全备用控制系统，当系统事故完全不被允许存在时，作为您最安全的选择 (PR-SM)
- 唯一一个提供非接触活塞式控制阀的生产商，提供了全范围流量的精确控制，无需低流量旁通
- 我们的减压导阀是带自清洗反冲洗功能的
- 在水力设备中融入独特的电子数字控制



我们的客户

我们的销售、服务团队及客户遍布全球各个国家，从阿拉斯加的供排水公司到纽约的水务局，从委内瑞拉卡拉卡斯的投资集团到冰岛到阿拉伯联合酋长国的阿布扎比，无论是政府还是私人投资集团或工程公司，都坚定地选择了Singer新歌公司的产品来管理他们的供水系统、农业系统或者楼宇工业系统。



Brian Blann



Andrew Taylor



Brad Clarke

我们的运行承诺

“只需告诉我们您对系统运行的要求，我们即能向您提供度身定制的方案，并承诺系统将按照您的期望运行。”



“我们立志成为最佳雇主，最佳客户及最佳供货商” Brian Blann 和 Brad Clarke

2

我们的产品 (包括但不限于)

- 水力控制阀
- 减压阀
- 数字控制阀
- 降低管网渗漏的解决方案
- 抗气蚀解决方案
- 消防控制阀门
- 压力波动及水锤解决方案
- 泵站运行优化解决方案 – 水泵控制阀
- 水库及水塔液位控制解决方案 – 水位控制阀
- 优化系统流量配置的解决方案 – 流量控制阀
- 污水系统专用压力波动及水锤解决方案
- 各种配件
- Singer集成系统 (SPS) – 为客户度身定制的系统解决方案，经过工厂内部设计，施工，组装，测试，为客户提供专业的整体解决方案

我们的服务

- 技术培训
- 技术支持
- 系统调试开机
- 完整的系统工厂测试
- 完整的操作及维护说明及培训
- 遍布全球的销售及技术支持团队 – 贴身服务
- 系统应用解决方案的咨询及研发
- 全套多语言技术及市场推广资料，包括多媒体资料

我们的价值观

在Singer新歌公司，我们立志成为全球水力控制设备技术创新的引领者，我们坚信：

- 客户导向的解决方案
- ISO9001:2000的质量保证
- 优质的系统运行保障
- 100%的客户满意度



Singer新歌公司的创新产品包括：

- 事故安全型减压阀-带内置备用隔膜及控制系统-PR-SM
- 智能型调压阀-带压力流量补偿功能-PFC
- 差压感应式水锤预作用阀-RPS-RR
- 非接触活塞式-SRD
- 防气蚀配置-AC
- 动态提升式安全泄压阀-DL



PR-SM



SRD



PFC



AC



RPS-RR



A106-DL-ET

我们的愿景：

为全球客户提供创新、专业、可靠、节能的水资源管理系统的解决方案和产品。

我们的使命：

Singer新歌公司一直致力于水资源管理解决方案和节水产品的创新和研发。当今全球面临水资源匮乏，Singer新歌公司愿与商业合作伙伴一起为全球提供清洁水源、节约水资源、合理优化水资源管理系统而共同努力，让我们的地球成为绿色的星球。同时Singer新歌公司希望与中国合作伙伴和客户分享加拿大的绿色资源管理经验。

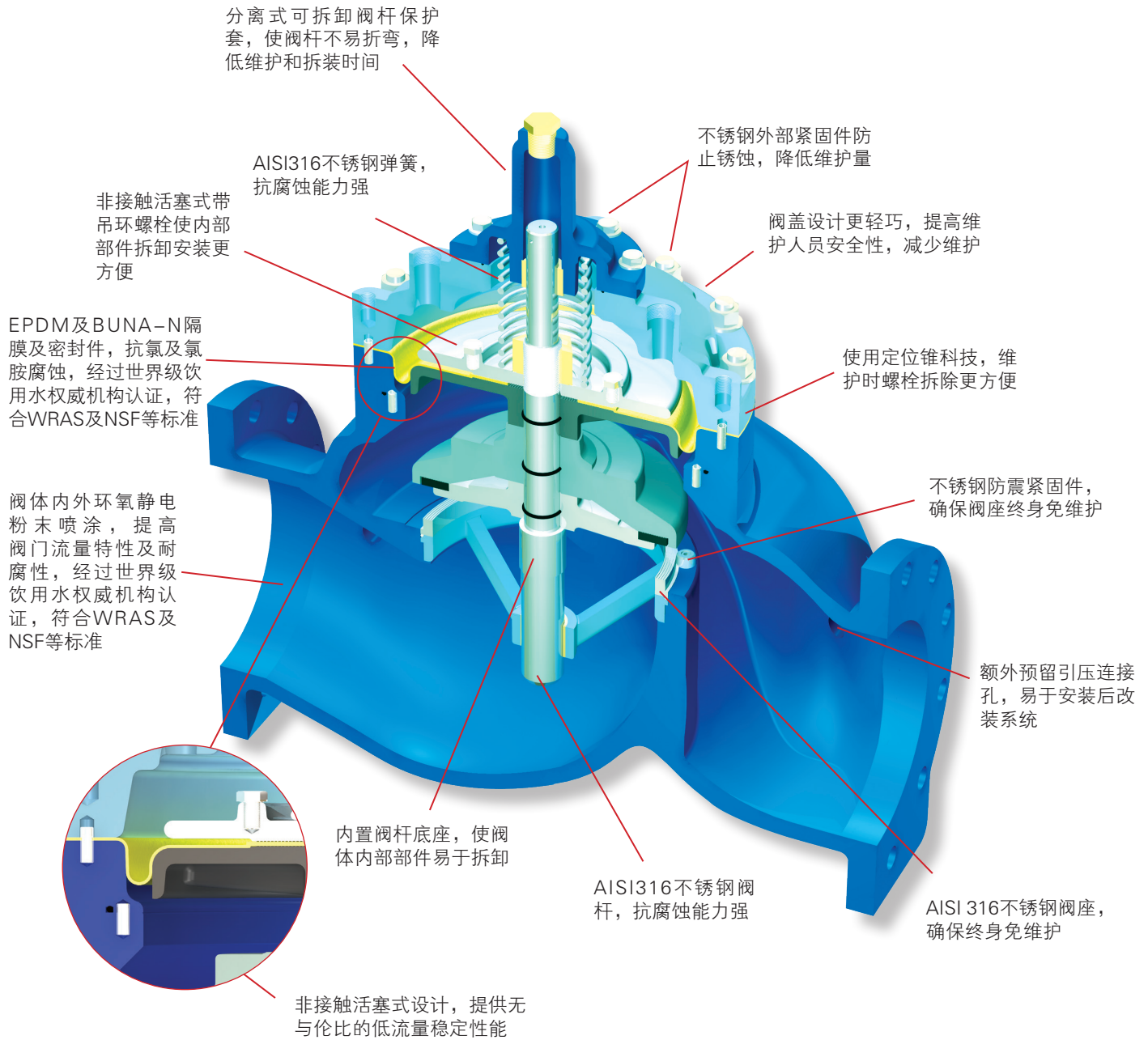

控制回路特性:

1. 所有配套电气原件均采用ASCO等世界知名品牌
2. 阀位指示器标有刻度，便于在线时目测阀门开度
3. 在阀门顶部增加排气孔，排气方便，提高阀门控制精度
4. 控制回路标配三套开关球阀，增加控制腔开关球阀，保证清洗过滤器时阀门不间断工作。
5. 模块式过滤器，有别于传统Y型过滤器，带反冲洗口，冲洗时无需拆卸过滤器

阀门口径: 1/2英寸至40英寸或15毫米至1000毫米
 流量范围: 0.5至55,470 USGPM或0.03至3,500 L/S
 压力等级: 标准: 250PSI或17.2BAR (球墨铸铁阀体)
 可选: 400PSI或27.6BAR (球墨铸铁阀体)
 可选: 600PSI或41.0BAR (球墨铸铁阀体)

*非适用于所有口径，如果您没有找到所需的口径，压力和流量范围及阀体材质，请联系Singer新歌公司

为您提供更多一道的安全防护

PR-SM :: 事故安全型减压阀

- 包括一套备用的导阀控制回路及隔膜，在阀门隔膜或导阀出现未预见的故障时自动切换，保证系统正常运行
- 提供阀后超压保护，保证系统后端不受高压的伤害
- 减少不必要的系统停机维护



106-PR-SM 球型

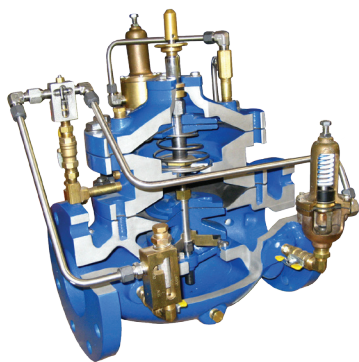

产品概述:

PR-SM型事故安全型减压阀能够将阀前较高的压力减为阀后较低的压力，并且无论阀前的压力和流量如何变化，减压阀保证阀后压力稳定。同时，如果主控制隔膜或导阀控制回路出现故障，阀门会自动切换到备用的导阀控制回路，保证系统继续安全运行。此时备用的导阀的压力设定会略高于主控制回路。

可以作为如下系统的理想选择:

- 生产事故成本极高，不允许发生事故停机的系统
- 地处偏远的系统或者敏感度较高的系统

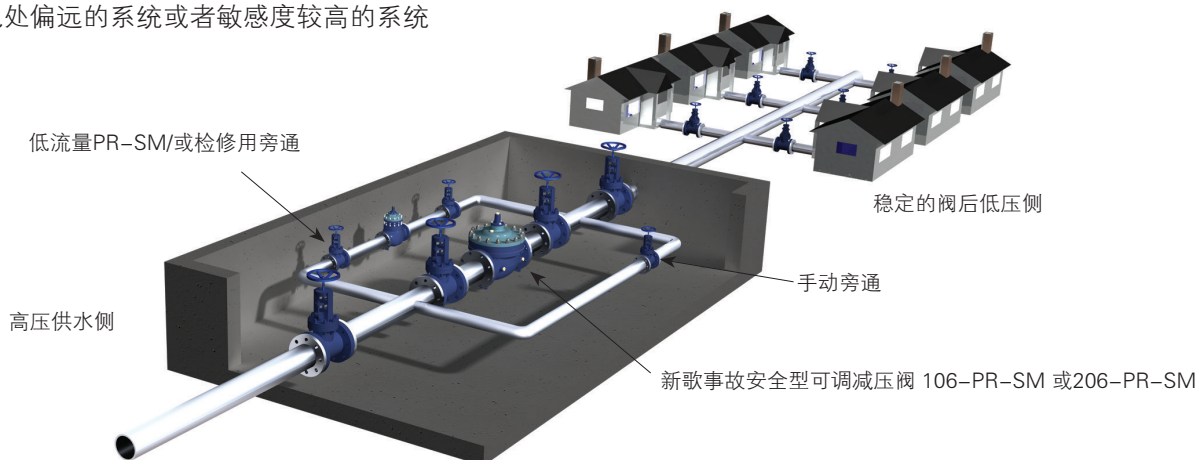

在任何流量工况下保证稳定的压力

PFC :: 智能型调压阀 – 带压力流量补偿功能

- 当系统流量需求处于低谷时（夜间流量），设定压力也同时降低，从而降低管网渗漏和爆管率
- 保证系统最不利点处24小时压力稳定
- 在紧急情况下如火灾等，自动切换到最大流量，保证系统需求
- 易于设定调节



106-PFC-球型

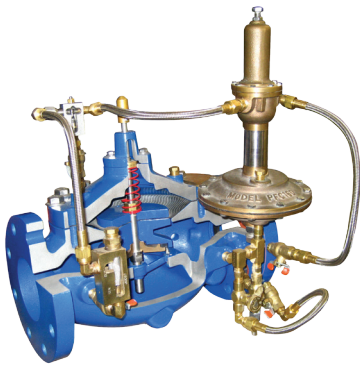

产品概述：

PFC型液压式智能调压阀带压力流量补偿功能，可以根据不同的系统流量需求提供适合的压力。当流量需求升高时，阀后压力的设定会自动调高；当系统流量需求降低时，阀后压力设定会自动调低。同时也可以应用于系统远端的最不利点，保证最不利点的压力稳定。所有的功能由水力机械式调节，无需任何电源或电池。

注：此型号阀门已注册专利

可以作为如下系统的理想选择：

- 安装于陈旧的管网中降低管网渗漏和爆管
- 安装于最不利点处保证最不利点压力稳定
- 用于降低过高的夜间压力和管网渗漏



需要断电水锤防护？

RPS-RR 差压感应式水锤预作用阀

- 安装于水泵控制阀或止回阀出口的支管
- 阀门关闭复位不受连通管压力的影响
- 无需电控元件
- 所需安装空间小
- 当阀门选择口径过大时，系统不受影响



产品概述：

RPS-RR型阀门在感应到系统压力出现异常变化也就是感应到水锤来临时迅速开启。此阀门配置了两套导阀感应回路，每套导阀通过感应回路连接到水泵后端的连通管道上。其中，81-RP型高压导阀在感应到系统压力超过正常设定值时迅速开启，排放过高的压力；而81-RPD型压差导阀则感应主阀隔膜两边的压差。由于该导阀感应到的是连通管及阀门之间的压差而低压通常是发生在水锤发生的最初阶段，所以在高压水锤来临前，阀门有足够的时间预开启，从而消除系统由突然断电而产生的水锤。

适用于：

- 静压非常低的管线
- 长距离输水管线

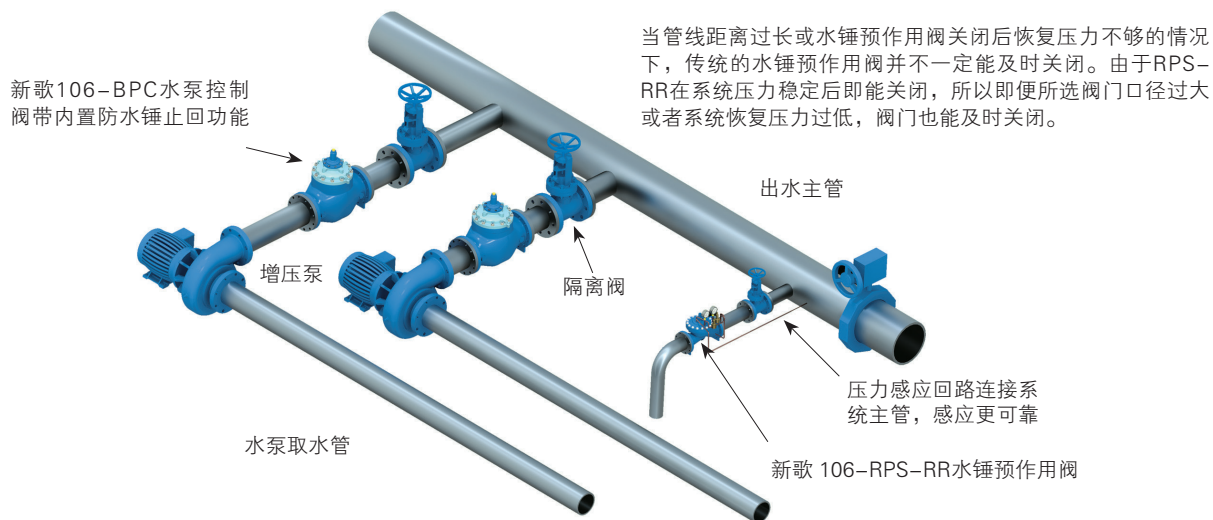

平稳，稳定，精确

SRD ■ 非接触活塞式

- 可以在极低的流量甚至接近于零流量下工作
- Buna-N 丁腈橡胶材质保证了稳定性和使用寿命
- 无需安装小流量旁通阀

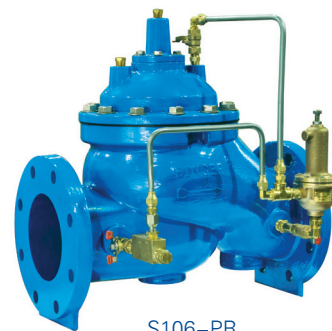

S106-PR

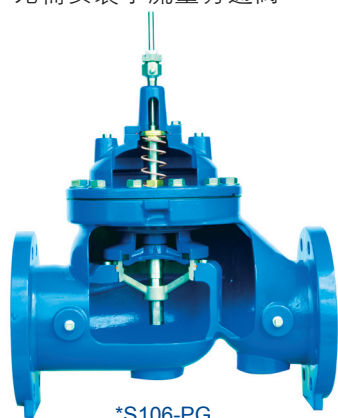

*S106-PG

产品概述：

调节时过程平稳，压力稳定，调压精确，能适应超大的流量范围，从系统设计最大流量到接近于零流量的工况下，都能保证平稳、稳定和精确，解决了传统减压阀在低流量时因开度太小而产生震动的现象，也降低了管道因长期震动而产生渗漏、损坏等情况。安装了非接触活塞式减压阀后便无需安装低流量旁通调节阀。

适用于：

- 低流量工况系统
- 降低系统管网渗漏
- 需要精确压力调节的系统

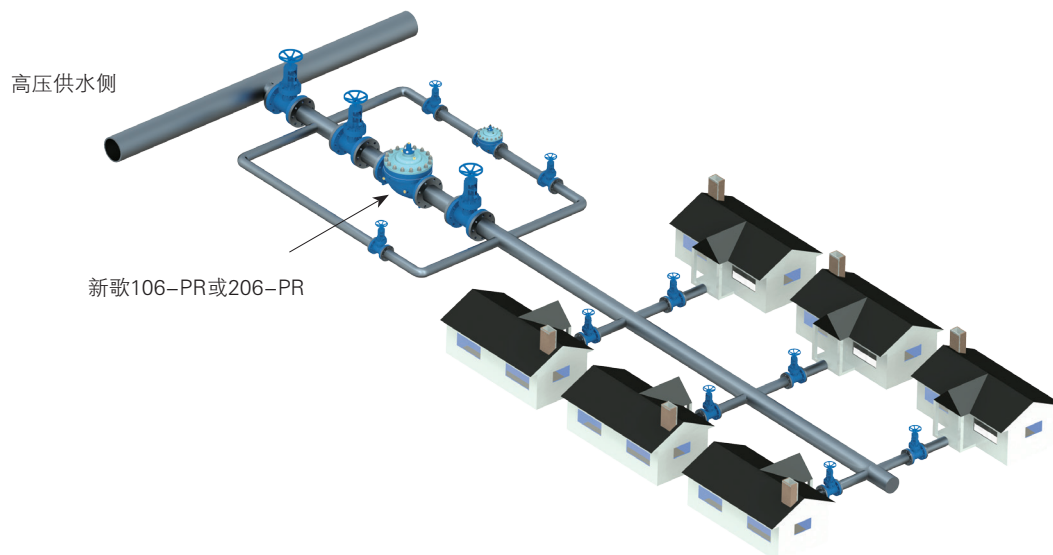

*图片中的某些配件为选配件。

消除气蚀的伤害!

AC :: 抗气蚀控制系统

- 将系统震动降到最低
- 解决高压差的问题
- 持续稳定控制大流量变化工况
- 有效降低噪音



S106-PR-AC

产品概述:

Singer新歌公司的AC型抗气蚀系统，每一个不锈钢抗气蚀罩是根据特定系统的工况为客户度身定制的，所以阀门后端无需安装孔板。第一个抗气蚀罩将气蚀引入并控制在气蚀罩内稳定的释放，避免伤害阀门。第二个气蚀罩将气蚀持续控制并使阀后压力降至很低甚至接近于大气压。

我们保证我们的阀门每天24小时在所有的流量工况下（包括峰值或低谷）平稳运行，并保证系统不受气蚀伤害。一种阀门解决了整个系统的气蚀问题。

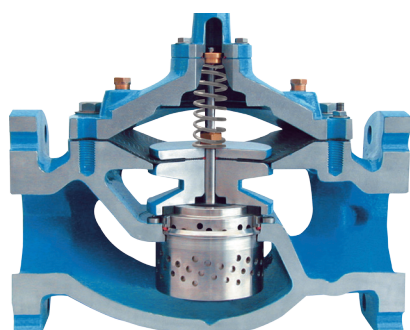

106-PG-AC

9

适用于:

- 城市供水管网
- 高层楼宇供水系统
- 水库或水箱的进水阀
- 需要持续泄压的系统

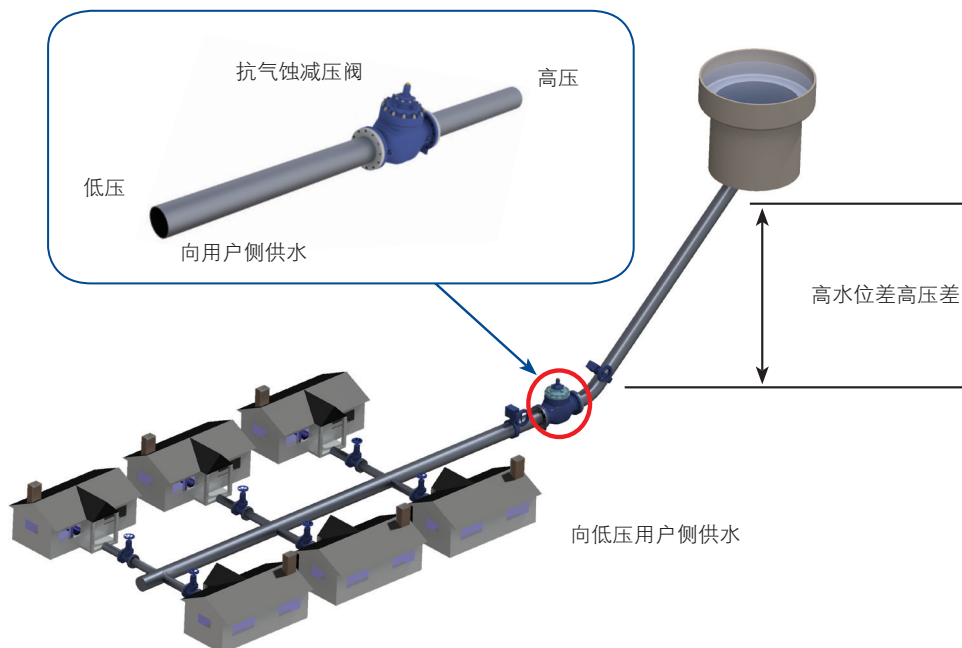

典型应用系统图: 市政供水管网

污水或废水系统的100%水锤防护!

A-106-DL :: 动态提升弹簧式安全泄压阀

- 维护率低，易于清洗
- 卫生，有效降低冲洗和测试时所需的时间
- 零渗漏密封



A106-DL

A-106-DL-Air :: 动态提升式气压驱动安全泄压阀

A-106-DL-Air-ET :: 电磁式延时控制水锤预作用阀

- 高压系统应用的理想选择
- 体积小，易于安装，节省安装空间
- 电磁导阀增加了水锤防护功能



A106-DL-ET

产品概述:

专利设计的动态提升式安全泄压阀是弹簧直驱式泄压阀，当阀前压力超过设定值时，阀门迅速打开，排放过高压；当压力回到设定值以下时，阀门关闭，并保证零渗漏密封。此阀门可以外接压力源（如手摇泵）来进行常规测试。有两种驱动方式可选：气动或者弹簧驱动。气动方式可以适用于压力等级较高的场合或需要用气压驱动的场所。同时，由于此类型阀门体积较小，非常适用于安装空间有限的系统。

适用于:

- 需要将污水安全有效地排放回污水池
- 泵站停泵或断电时需要进行水锤防护
- 需要延长管道的使用寿命的场合

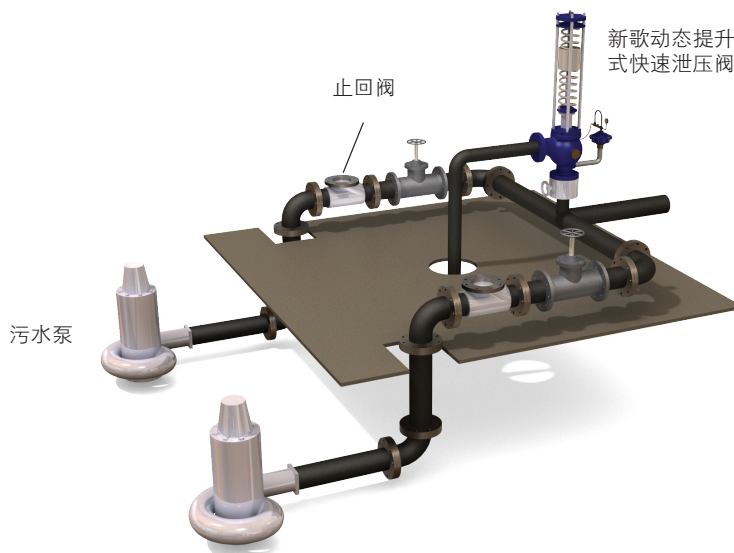

典型安装示意图: 动态提升弹簧式安全泄压阀

Singer 新歌公司 ZS型过滤器

ZS :: Z型过滤器

- 316 不锈钢Z型过滤网，过滤面积大
- 球墨铸铁阀体，内外环氧树脂静电粉末喷涂
- 符合 AWWA C701 & C702标准

产品概述：

Singer新歌公司的ZS 型过滤器专为保护水系统中的自动控制阀门及管道不受外界杂质的伤害而设计。

Z型板面形成稳定的层流，为各种自动控制阀门提供了理想的工作环境。

Z型板面过滤网采用耐腐蚀的316不锈钢材质并提供了超大的过滤面积。产品设计独特，易于拆卸，维护时只需卸下顶盖。同时过滤器两边设计了冲洗口及放气口，也可以在需要的时候安装压力表进行压力监测。

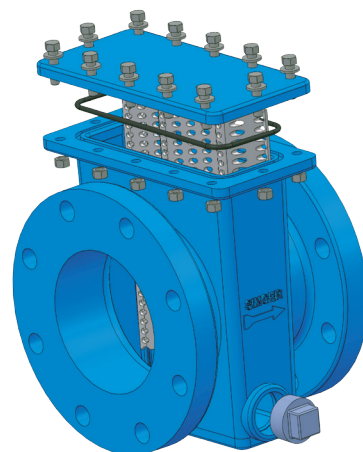

产品特性：

- 过滤器需为 Singer新歌 ZS型，ANSI 150 (ANSI 300，或ANSI 法兰，钻孔 PN 10/16/ 25 或 40) 压力等级/法兰标准
- 阀体及阀盖材质为 ASTM A536-65/45/12 球墨铸铁或同等材质
- 过滤器需有保护性内外环氧树脂静电粉末喷涂，符合ANSI/AWWA C116/A21.16 标准(最新版)
- 过滤网为316不锈钢Z型，过滤孔的过流面积应大于管道面积以降低水头损失
- 过滤网可以方便地从过滤器上拆除，只需打开上盖，无需专用工具，平型或弧形过滤网是不可接受的
- 所有的外置紧固件为AISI 18-8 不锈钢材质配 AISI 18-8不锈钢垫片，铸钢的螺栓及螺母是不可接受的
- 排水口（冲洗口）带316 不锈钢堵头

典型安装：

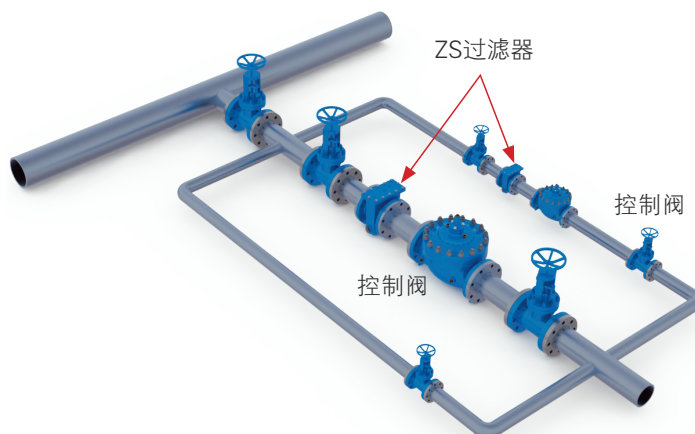

PR :: 可调式减压阀



106-PR 球型

- 精确控制并保持阀后压力
- 快速有效地响应系统需求

可调式减压阀适用于将阀前的较高压力降低为较低的阀后压力，并保持阀后压力平稳精确。该阀门的导阀通过感应回路感应阀后压力的变化，并迅速响应，调节隔膜上腔的压力来调节主阀的开度以保持阀后压力不变。

PR-R :: 可调式减压持压阀



106-PR-R 球型

- 维持一个稳定的阀前最低压力
- 卓越低流量调节性能

可调式减压持压阀配有两个调节导阀，可以在减压并使阀前阀后的压力稳定在设定值。持压功能同时可以保证一个最低的阀前压力，即在减压导阀工作时，如果阀前压力超过设定值，持压导阀会调节主阀开度以保证阀前压力回到持压导阀的设定值。

PR-48 :: 可调式减压阀带低流量旁通功能



106-PR-48 球型

- 在任何工况下保持一个稳定的流量，甚至在流量趋于零的工况下
- 精确及平稳的压力调节
- 特别适用于高层楼宇的水系统

带低流量旁通功能的可调式减压阀在原可调式减压阀的基础上并联了一个直驱式减压阀。由于是安装成一个整体，特别适用于安装空间不够的场合。在低流量工况下，主阀会自动关闭，旁通的直驱式减压阀自动开启，就算流量再低甚至趋于零，阀门也不会产生振动。

PR-C :: 带止回功能的可调式减压阀



106-PR-C 球型

- 卓越的低流量调节性能
- 带止回功能，阀门滴水不漏
- 阀后压力设定精确简便

带止回功能的可调式减压阀将减压阀和止回阀合二为一。通常情况下，作为减压阀使用，一旦阀后压力超过阀前压力，阀门迅速关闭，防止回流。

RPS-L&H :: 水锤预作用阀



106-RPS-L&H 球型

- 保护管网不受水锤及压力波动的伤害
- 快速开启排放管网过高压力

系统突然断电或流速突然急剧变化时会产生水锤并伤害到管道的安全，安装水锤预作用阀可以消除水锤对系统产生的伤害。水锤预作用阀可以感应到水锤的产生并在水锤来临前迅速反应，把水锤产生的高压从系统中排放，从而保护管网不受水锤的伤害。当系统压力回到正常范围内时，阀门自动关闭密封。

RPS-D :: 压差控制阀

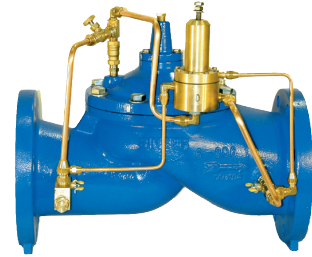

206-RPS-D 球型

- 控制并恒定系统的压差
- 阀门不工作时零渗漏密封

压差控制阀可以调节两个感应点之间的压差，并保持这一压差不变。该压差可以由导阀进行设定并调节。压差控制阀可以在线安装在水泵出口，可以恒定水泵的扬程；也可以安装在系统旁通上，恒定并联的管道之间的压差，如空调冷凝器等。

RPS :: 泄压/持压阀

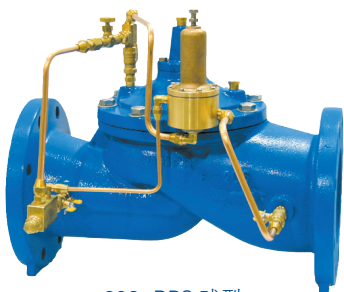

206-RPS 球型

- 压力可调，设定简便
- 精确的保证压力为设定的值

泄压/持压阀根据安装方式不同可以作为泄压或者持压功能。

作为泄压阀时，阀门通过三通安装在旁通上。通过泄压导阀可以设定所需泄压的压力值，当系统压力超过设定值时，阀门快速开启，排放过高的压力。当系统压力回到设定值以下时，阀门自动关闭，保证密封。

作为持压阀时，阀门在主管上在线安装。通过持压导阀可以设定所需持压的压力值，导阀感应阀前的压力并根据阀前压力变化自动调节主阀的开度，以保证阀前压力恒定在所设定的压力值。

BPC :: 增压泵水泵控制阀



106-BPC 球型

- 防止水泵开启关闭及切换过程中的系统压力波动
- 内置防水锤型机械止回功能，降低断电水锤的伤害

增压泵水泵控制阀在线安装在水泵出口。主阀为双腔式阀体设计，使得阀门完全开启，降低管网水头损失。该阀门是防止水泵开启关闭及切换过程中的压力波动的理想选择。

EF-8837BX :: 超流（爆管）控制阀



206-EF-8837BX 球型

- 关闭时良好的密封性能保证零渗漏密封
- 紧急状态下快速关闭，减少事故对系统的伤害

超流（爆管）控制阀在系统流量超过设定值时，可以迅速关闭，将事故对系统的伤害降到最低。超流（爆管）控制阀也可以安装在管道或水池的出口，在自然灾害或其它原因造成的爆管时迅速关闭防止水资源大量流失。可以选择安装电子行程开关连接中控室。

DW :: 深井泵专用控制阀



206-DW 角型

- 防止水泵开启关闭及切换过程中的系统压力波动（水锤）
- 将水泵开启时系统中空气和水排放至深井中

深井泵专用控制阀通过一个三通安装在水泵出口和止回阀之间的旁通管上。可以防止水泵开启和关闭时的压力波动（水锤），同时在水泵运行时不产生任何水头损失。

RF :: 流量控制阀



106-RF 球型

- 将流量精确地控制在预设的最大值
- 流量设定调节操作简便

流量控制阀通过连续感应孔板两端的压差可以将系统的流量精确地控制在预先设定的最大流量值以内。

A-Type 1 / 3 :: 双向液位控制阀

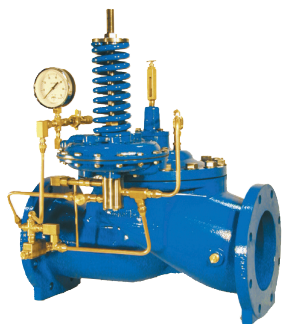

206-A-Type 1 球型

- 避免溢流现象
- 卓越的重复启闭及稳定性
- 正向关闭

A-1/3型液位控制阀可以将水位控制在预设的最高水位。主阀处于全开或者全关两种状态。

A-1型液位控制阀主阀开启，水流正向流入水池，当进水至预设的最高水位时，液位导阀控制主阀关闭，保证密封。A-3型液位控制阀有额外的可调压差控制功能。也就是当进水侧的压力低于水池液位并且压差超过设定值时，阀门反向开启，允许系统反向流，即水池水流反向进入管道。

A-Type 2 / 4 :: 单向液位控制阀

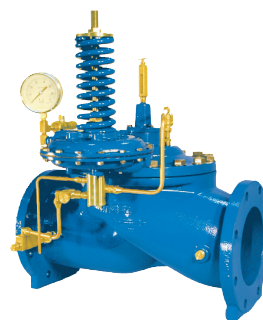

206-A-Type 2 球型

- 溢流保护功能 – 高液位关闭
- 卓越的重复及稳定性

A-2/4型液位控制阀可以将水池水位控制在预设的最高水位，主阀处于全开或者全关两种状态。

A-2型液位控制阀开启时允许正向流进入水池，一直到水池液位到达设定的最高水位，阀门立即关闭密封。一旦水池液位低于设定的最高水位时，阀门再次开启，水池进水。A-4型液位控制阀增加了额外的可调压差控制功能，只有当实际水位和设定水位的差值超过设定压差时，阀门才开启进水，这样可以改善水箱内水的循环，提高水质。

F-Type 4 :: 调节型恒液位浮球控制阀



206-F-Type 4 球型

- 保持一个恒定的液位
- 液位降低时自动补水
- 标准配置带有内置阻尼装置以降低进水调节时的振动和噪音

调节型恒液位浮球控制阀可以平衡水池进水量和出水量之间的关系以调节保持水池恒定在一个预设的液位高度。

F-Type 5 :: 非调节型双液位浮球控制阀



206-F-Type 5 球型

- 关闭时零渗漏密封
- 可调高液位和补水液位

非调节型双液位浮球控制阀允许正向水流进入水池补水并达到一个设计确定的预设液位。可以通过液位导阀设定停止进水的高液位及打开补水的低液位。一旦设定好后，如果液位低于设定的低液位，阀门打开进行补水，如果液位到达高液位，阀门关闭，停止进水。

2SC-MV :: 数字控制流量调节及计量系统



106-2SC-MV 球型

- 结合了精确的流量控制和计量的两种功能
- $\pm 3\%$ 精度
- 可以在现有的阀门上进行简便的改装和升级

数字控制流量调节及计量系统是一种基于PLC控制的阀门，可以连接SCADA系统并提供了 $\pm 3\%$ 计量精度（由NIST认证，适用于特定的口径）。计量面板同时带输出和传输功能，可以在现有的阀门上进行改装和升级。

2SC-PCO :: 双电磁阀控制定位及SCADA控制阀门

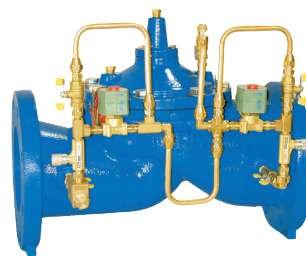

206-2SC-PCO 球型

- 可以进行远程精确控制
- 可以与过程控制系统完美兼容

双电磁阀控制配置控制器，可以精确地对流量、压力和液位等进行数字控制。可以进行远程控制，适合于地处偏远的系统，在待机状态下耗电量非常小。

420-DC :: 全自动导阀控制



420-DC

- 水系统可靠，性价比极高的自动控制解决方案
- 精度可预测及可复制

电子导阀驱动装置可以用4-20mA信号控制对所有的Singer新歌公司导阀进行远程控制。这是一种简便、性价比极高的自动化解决方案。该装置具有卓越的可预测性、可复制性和精度，可以提供IP67(短期水浸和IP68长期水浸深度7ft/2.2m)。

SC :: 电磁控制阀



206-SC 球型

- 正向，零渗漏密封
- 开启关闭操作简便

电磁控制阀根据电信号控制，可以开启或关闭阀门。电磁导阀可以开启允许阀前压力进入主阀控制腔，主阀关闭或者将控制腔的压力排出使主阀打开。所配电磁导阀可以选择常开或者常闭状态，多种电压等级可选。

MCP-TP :: 多变量过程控制面板



MCP-TP

- 根据用户需求及系统应用进行编程
- 与SCADA系统的4~20 mA信号远程兼容，也可以就地设置调节

多级过程控制面板包括一个工业用PLC来提供多变量过程控制以控制水系统的各种参数如压力控制、流量控制、液位控制、持压控制等等。Singer新歌公司根据系统需求给客户提度身定制的解决方案。

EPC :: 单变量过程控制器



EPC

- 可以对各种单变量过程控制的应用场合快速进行配置
- 可以适用SCADA系统的4~20mA信号进行设定及调节

单级过程控制器是一种简化的回路过程控制器，可以配合双电磁控制阀进行工作。这种控制器可以根据需求对各种单变量如压力、流量等进行配置并达到控制的功能。

SPC :: 水泵控制阀专用控制器



SPC

- 安装方便
- 自动联动水泵和控制阀门，防止水泵启闭及切换过程中的压力波动及水锤
- 可以适用于在线安装的增压泵水泵控制阀或旁通安装的深井泵专用水泵控制阀

SPC水泵控制阀专用控制器提供了水泵和水泵控制阀之间的联动界面。SPC确保了水泵在开启和关闭过程中不产生水锤。该水泵控制阀专用控制器配置了一个延时器和紧急事故触点，可以根据用户需要输出事故信号。

160-PR :: 减压导阀 (常开型)



减压导阀是一种弹簧隔膜驱动的常开型导阀。是可调式减压阀的标准配置的导阀。

301-4 :: 液位控制导阀



液位控制导阀是弹簧隔膜驱动的导阀，可以感应水池或水箱的液位高度来控制主阀的开启和关闭。该导阀是各种液位控制阀的标准配置。

X149 :: 限位接近开关

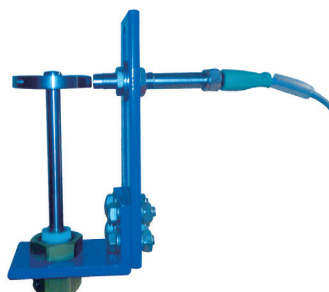

限位接近开关是一种非接触式感应器，可以感应主阀的开启和关闭。在同一个阀位指示器上可以同时安装四个不同的接近开关。

J1521G / J1521M :: Arion 过滤器



Arion过滤器是在水质比较差的情况下的一种选配件。过滤器可以去除流体中的杂质，过滤网可以非常方便地取出清洗。该过滤器的外罩上有双孔设计，可以防止杂质再次进入系统。

可选配件

X156 :: 线性阀位传感器



线性阀位传感器适用24VDC电源来传输阀位信号。零位和开启位置范围可以调节，非常适用于需要精确传输阀门开启位置的系统。

OX :: 氮氧化阀杆



氮氧化阀杆适用于污水、回用水及任何含有矿物质聚集的水质系统。阀杆经过特殊的盐浸处理以防止矿物质聚集，确保阀杆自由上下动作及阀门的可靠性。

Tubing :: 铜 / 不锈钢 / 不锈钢编织特氟龙软管

标准材料:



铜

可选:



不锈钢



不锈钢编织特氟龙软管®

铜管是Singer新歌公司的标准配置。铜管耐腐蚀性能高确保长期使用。不锈钢和不锈钢编织特氟龙软管是可选的升级配置。这两种材料相对铜管而言提高了强度和耐用性及抗氧化能力。不锈钢编织特氟龙软管同时提供了安装的灵活性和便利性。



我们不断地探索新的解决方案和新的应用，并把我们的专业知识和经验应用到更多的行业，如消防系统。为了帮助保护人们生命和财产不受无情大火吞噬，我们设计并提供各种可靠的消防系统专用阀门。这是Singer新歌公司的创新设计、专业知识、工程经验和质量标准的完美结合。我们的目的只有一个：保护人们生命财产的安全。

RPS-8700A :: UL / FM 安全泄压阀（消防专用）



106-RPS-8700A 球型

- 专为消防灭火系统设计，经过UL / FM认证
- 安装在消防泵出口，自动打开泄放过高的压力
- 压力等级CLASS150和 CLASS300

安全泄压阀是液压驱动的水力控制阀，安装在消防系统的旁通上，当系统压力超过设定值时自动开启将过高的压力排放掉。经过UL/FM认证适用于消防灭火系统。

PR-8702A :: ULC 可调式减压阀（消防专用）

- 经过UL认证，适用于消防灭火系统
- 可靠的隔膜式驱动设计
- 压力等级CLASS150和 CLASS300

可调式减压阀可以将较高的阀前压力降低为较低的阀后压力并且不管阀前压力和流量如何变化，保持阀后压力稳定不变。经过 UL 认证，适用于消防灭火系统。



106-PR-8702A 球型

阀门尺寸	最大压力	
	Class 150	Class 300
球型1 in / 25mm – 8 in / 200mm	250 psi / 17.2 bar	400 psi / 27.6 bar
角型1½ in / 25mm – 8 in / 200mm	250 psi / 17.2 bar	400 psi / 27.6 bar

SPS Singer新歌公司集成系统



专为您量身定制

Singer新歌公司了解独特的系统需要独特的解决方案，所以我们为尊贵的客户提供量身定制的解决方案来满足客户的特殊需求。您的任何需求，任何问题，任何应用，我们都可以提供解决方案。我们希望接受挑战，我们保证所提供的解决方案将满足您的任何工程需求。

使用Singer新歌公司集成系统，您可以：

- ✓ 节约开支：相对于现场安装而言，工厂集成系统的成本更低
- ✓ 节省人力：根据客户需求设计集成，节省客户的人力投入
- ✓ 减少麻烦：出厂前测试调试完毕，保证安装方便
- ✓ 节省时间：集成系统最大限度节约现场安装时间和现场调试时间
- ✓ 免除忧虑：集约化供货，意味着我们替您解决所有的问题

每一个 Singer新歌公司集成系统都有以下特性：

- 完整的系统，精确的CAD工程图纸设计
- 所有的设备工厂预装并测试
- 所有的设备都经过整体静电粉末环氧喷涂
- 所有的设备所采用的配件都经过AWWA认证
- 整体系统由Singer新歌公司提供质量保证
- 客户优选配件

此样本中所涉及的不同产品的名称、标志、品牌及任何其它商标均为各商标所有人所有。



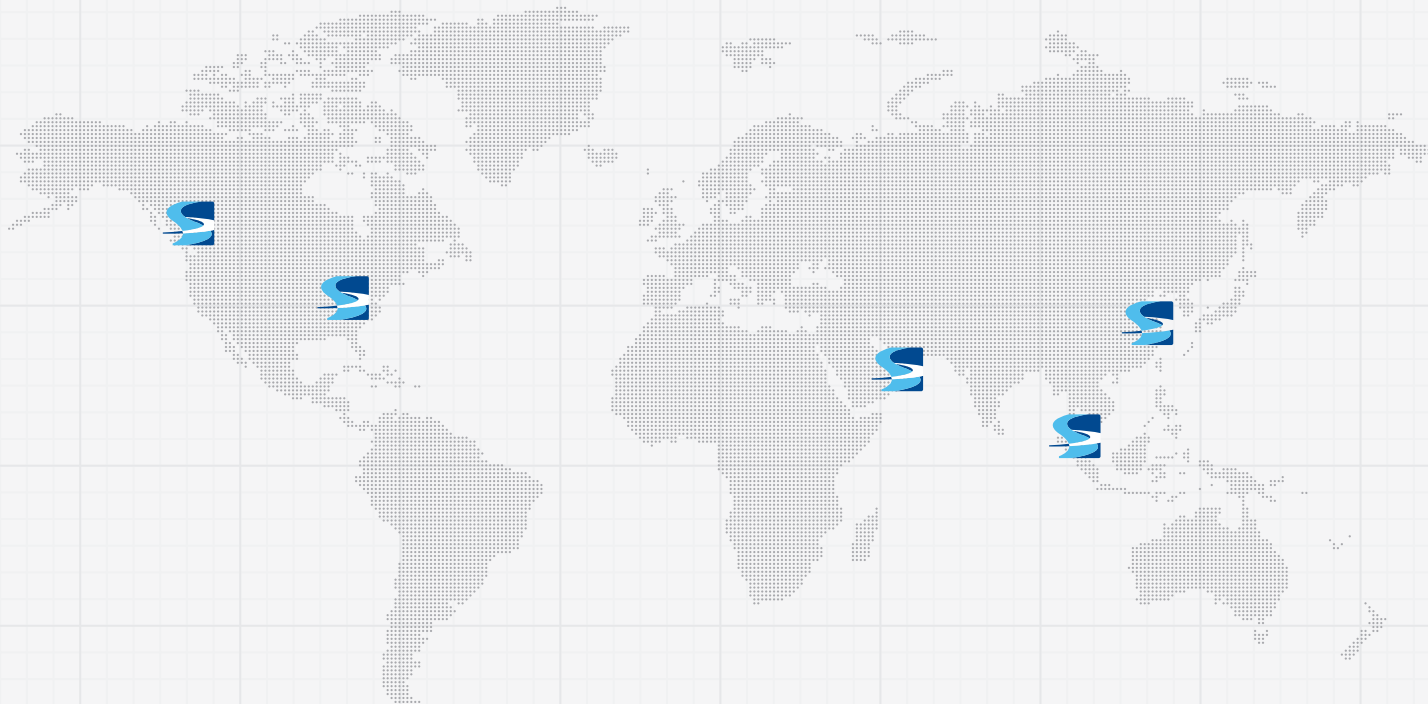

总部

加拿大总部

Singer Valve Inc.
12850 - 87th Avenue
Surrey, BC
V3W 3H9
Tel: 604 594 5404
Fax: 604 594 8845
Toll-Free Fax
(Canada & USA):
1 800 663 7266
singer@singervalve.com

全球分公司

美国分公司

Mailing Address:
Singer Valve LLC
PO Box 668588
Charlotte, NC
28266
Shipping Address:
1873 Scott Futrell Drive
Charlotte, NC 28208
Tel: 704 391 5785
Fax: 704 391 5768
Toll Free (within USA):
1 888 764 7858
mark@singervalve.com

阿联酋分公司

Singer Valve Middle East FZE
PO Box 121326
SAIF Free Zone
Q3 - Unit 94
Sharjah International Airport
Free Zone
Sharjah, UAE
Tel: +971 6 557 8116
Fax: +971 6 557 8117
canadian@singervalve.com

马来西亚分公司

SVM Water Controls Sdn. Bhd.
No 6, Jalan MJ 4
Medan Maju Jaya
Batu 7, Jalan Kelang Lama
46200 Petaling Jaya
Selangor Darul Ehsan
Malaysia
Tel: 603 7784 4043 /
603 7784 4044
Fax: 603 7781 8312
svmwc@tm.net.my

中国分公司

荆门普安阀门有限公司
中国 湖北 荆门市掇刀区培公
大道159号
邮编: 448000
电话: 0724-2448700
传真: 0724-2448708

WWW.SINGERVALVE.COM

※实物可能与产品照片有差别，新歌公司保有对本公司产品进行技术修改的权利。

